

P 1962

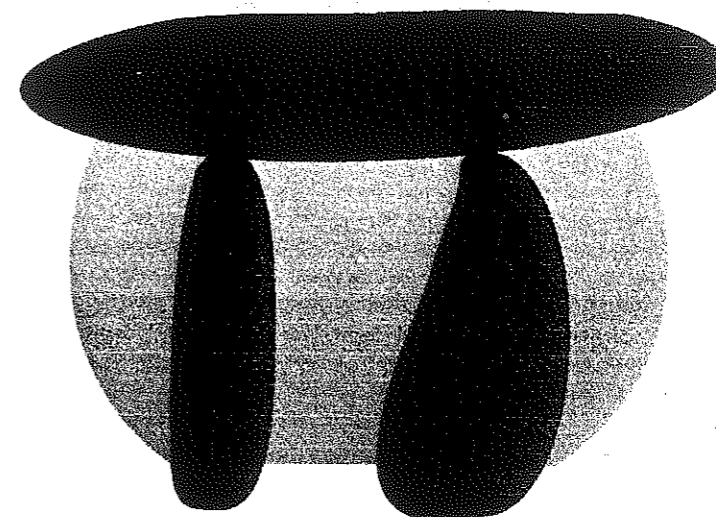

*CUADERNOS DE LA ASOCIACIÓN DE
AMIGOS DEL MUSEO DE HUELVA.*

Nº 1.

**MATERIALES ARQUEOLÓGICOS DE PROCEDENCIA
SUBACUÁTICA DEPOSITADOS EN EL MUSEO
PROVINCIAL DE HUELVA.**

MILAGROS ALZAGA GARCÍA

La importancia estratégica, como enclave comercial del Suroeste andaluz, del litoral onubense a lo largo de la historia, originó un importante tráfico marítimo, reflejado en la actualidad en los hallazgos arqueológicos subacuáticos que han venido produciéndose a lo largo de este siglo.

En contraposición a la mencionada transcendencia marítima de las costas de Huelva, los estudios realizados hasta el momento se han centrado exclusivamente en la investigación de yacimientos en tierra, marginando completamente el análisis de los subacuáticos, contando sólo con algunos restos materiales los cuales, como se podrá comprobar en las siguientes líneas, fueron totalmente descontextualizados. Esta circunstancia, tiene su origen en la forma en la que fueron extraídas estas piezas arqueológicas, es decir, por medio de trabajos de dragado o pesca, sin ningún tipo de control arqueológico.

Con respecto a los dragados hay que señalar que la posición geográfica de la costa que nos ocupa hace que esta se encuentre sometida a fuertes corrientes y vientos, los cuales unidos a los aportes fluviales provocan importantes cambios de calado en los principales puertos de la provincia, haciendo necesario el dragado en estas zonas no sólo para recuperar cotas de profundidad, sino también para la realización de sobredragados para impedir así la colmatación en un período corto de tiempo.

Igualmente, la necesidad de seguir ofreciendo ofertas turísticas, ha dado lugar a la realización de regeneraciones de arena en distintas playas, las cuales han perdido los aportes naturales que tuvieron en su día bien por las barreras artificiales construidas bien por la disminución sedimentaria de los cauces fluviales.

Por último, es la pesca otro de los trabajos que dan lugar a la extracción de restos arqueológicos sumergidos, siendo el arte de arrastre el que da lugar a una mayor destrucción de yacimientos arqueológicos o al grave deterioro de los mismos.

Con respecto a los dragados hay que señalar que la posición geográfica de la costa que nos ocupa hace que esta se encuentre sometida a fuertes corrientes y vientos, los cuales unidos a los aportes fluviales provocan importantes cambios de calado en los principales puertos de la provincia, haciendo necesario el dragado en estas zonas no sólo para recuperar cotas de profundidad, sino también para la realización de sobredragados para impedir así la colmatación en un período corto de tiempo.

Igualmente, la necesidad de seguir ofreciendo ofertas turísticas, ha dado lugar a la realización de regeneraciones de arena en distintas playas, las cuales han perdido los aportes naturales que tuvieron en su día bien por las barreras artificiales construidas bien por la disminución sedimentaria de los cauces fluviales.

Por último, es la pesca otro de los trabajos que dan lugar a la extracción de restos arqueológicos sumergidos, siendo el arte de arrastre el que da lugar a una mayor destrucción de yacimientos arqueológicos o al grave deterioro de los mismos.

MATERIALES ARQUEOLÓGICOS¹

1. Materiales aparecidos en trabajos de dragados portuarios²

A) Las primeras piezas arqueológicas de procedencia subacuática depositadas en el Museo Provincial de Huelva fueron las **ARMAS Y OBJETOS DE BRONCE** extraídos en las inmediaciones del muelle de Tharsis en el año 1923, mientras se estaban realizando unos trabajos de dragado (Lámina 1). Fue en este lugar, a una profundidad de -8,00 m en baja mar viva equinoccial (BMVE) y en un terreno arcilloso, donde la draga "La Cinta" extrajo diversos objetos metálicos de bronce mezclados con fango del río y algunas maderas.

Los bronce a los que se hace referencia son espadas, puñales, fibulas, puntas de lanza y flechas, botones, anillas... todos ellos coetáneos, pudiéndose adscribir cronológicamente y según estudios recientes, a mediados del siglo IX a.C., aunque también es posible contemplar su límite superior, es decir, el siglo X a.C. tomando como referencia la existencia en este conjunto de piezas de la fibula de codo, presente durante dicha centuria en el Mediterráneo.

En total se contabilizaron 397 piezas que en un primer momento fueron depositadas en el Museo Arqueológico Nacional aunque, con posterioridad,

¹ Mi agradecimiento a D. José María García Rincón, Director del Museo Provincial de Huelva, así como a Dña. Juana Bedia García, Conservadora del mismo Museo, por todas las facilidades dadas para el acceso tanto a las piezas arqueológicas como a la documentación existente sobre las mismas.

² Mi agradecimiento a D. Juan Arroyo Senra, Presidente de la Autoridad Portuaria de Huelva, así como a Dña. Ana María Mojarro Bayo, Archivera de la misma Institución, por permitirme el acceso a sus archivos y por la atención y facilidades prestadas en todo momento.

algunos ejemplares fueron enviados tanto al Museo Provincial de Huelva como al Puerto Autónomo de dicha ciudad.

Actualmente, y según la documentación consultada, en el Museo Provincial se encuentran depositadas 44 piezas, cuya relación es la siguiente:

* **14 Espadas** de bronce de las cuales 12 fueron depositadas por el Museo Arqueológico Nacional y 2 por el Puerto Autónomo. Presentan empuñadura con calados en el empalme y en la lengüeta, conservando una de ellas (I.G. 2797) un clavo en la lengüeta, terminando esta última en dos antenas cortas horizontales con la finalidad de otorgarle al pomo una mejor sujeción. Las hojas son de cortes rectos y nervio central remarcado por filetes laterales paralelos a los cortes, del tipo llamado de carpa o lengua de gato.

De las espadas de este tipo conservadas en el Museo, únicamente tres se encuentran completas (I.G.2906/2; 3571; 3564) estando esta última ligeramente doblada, mientras que las restantes presentan diversas fracturas: 4 de ellas en su empuñadura, 1 en el extremo de la lengüeta y 6 fragmentadas en su mitad.

* **3 Puñales** de los cuales 2 fueron depositados por el Museo Arqueológico Nacional y 1 por el Puerto Autónomo. Presentan empuñadura en forma de lengüeta con orificios, conservando uno de ellos (I.G.3587) el clavo que serviría para sujetar el pomo al mango. Hoja de punta aguda del tipo denominado de carpa o lengua de gato, con nervio central y filetes laterales. De estos puñales sólo uno se encuentra completo (I.G.3585), mientras los dos restantes tienen la punta fragmentada.

* **7 Puntas de lanza** de empuñadura tubular corto, sección cónica con nervadura hasta la punta. Las hojas son estrechas y delgadas con base redondeada.

Con respecto a su estado de conservación decir que, tres de ellas se encuentran completas (I.G.4355/1; 3576; 3577), mientras que las inventariadas

algunos ejemplares fueron enviados tanto al Museo Provincial de Huelva como al Puerto Autónomo de dicha ciudad.

Actualmente, y según la documentación consultada, en el Museo Provincial se encuentran depositadas 44 piezas, cuya relación es la siguiente:

* **14 Espadas** de bronce de las cuales 12 fueron depositadas por el Museo Arqueológico Nacional y 2 por el Puerto Autónomo. Presentan empuñadura con calados en el empalme y en la lengüeta, conservando una de ellas (I.G. 2797) un clavo en la lengüeta, terminando esta última en dos antenas cortas horizontales con la finalidad de otorgarle al pomo una mejor sujeción. Las hojas son de cortes rectos y nervio central remarcado por filetes laterales paralelos a los cortes, del tipo llamado de carpa o lengua de gato.

De las espadas de este tipo conservadas en el Museo, únicamente tres se encuentran completas (I.G.2906/2; 3571; 3564) estando esta última ligeramente doblada, mientras que las restantes presentan diversas fracturas: 4 de ellas en su empuñadura, 1 en el extremo de la lengüeta y 6 fragmentadas en su mitad.

* **3 Puñales** de los cuales 2 fueron depositados por el Museo Arqueológico Nacional y 1 por el Puerto Autónomo. Presentan empuñadura en forma de lengüeta con orificios, conservando uno de ellos (I.G.3587) el clavo que serviría para sujetar el pomo al mango. Hoja de punta aguda del tipo denominado de carpa o lengua de gato, con nervio central y filetes laterales. De estos puñales sólo uno se encuentra completo (I.G.3585), mientras los dos restantes tienen la punta fragmentada.

* **7 Puntas de lanza** de empuñadura tubular corto, sección cónica con nervadura hasta la punta. Las hojas son estrechas y delgadas con base redondeada.

Con respecto a su estado de conservación decir que, tres de ellas se encuentran completas (I.G.4355/1; 3576; 3577), mientras que las inventariadas

con los números 3572 y 3573 tienen fragmentada la punta, 3574 se encuentra torcida y otra (3575) presenta el empuñadura roto.

* **8 Regatones de lanza** de tipo tubular con taladro pasante para sostener el astil. Terminado en forma troncocónica o en punta bulbosa en forma de bola.

Con respecto a su estado de conservación mencionar que únicamente dos de estas piezas se encuentran en buen estado (I.G.3581; 3583); uno doblado (I.G.3578); dos de ellas con zonas de oxidación (I.G.4355/2; 3584); cuatro se encuentran fragmentadas (I.G.3579; 3580; 3582; 3584) siendo la primera de ellas la que cuenta con una rotura en casi toda su longitud.

* **3 Fíbulas de codo.** Presentan los brazos del arco de sección aplanada decorados, en relieve, en su cara externa.

Las tres piezas tienen la pátina saltada y no se conservan completas. Así a la inventariada con el número 2906/5 le falta la punta de la aguja y parte del cierre; a la 2906/6 le falta el cierre, mientras que la fibula 3588 conserva sólo el muelle del arranque de la aguja.

* **2 Puntas de flecha** con pedicelo central, presentando una de ellas una hoja triangular (I.G.2906/8) mientras la de la otra (I.G.2906/9) es de bordes curvados, teniendo ambas aletas pronunciadas. Se encuentran bien conservadas.

* **2 Botones:** 3589/1 en su parte interior cuenta con un travesaño arqueado y poco resaltado, mientras que en la cara externa tiene un apéndice central. Este botón tiene la pátina saltada.

3589/2: de forma troncocónica presenta igual que el anterior un travesaño interior arqueado pero que termina en forma achatada. Se encuentra bien conservado.

* **3 Agujas** que fueron depositadas en el Museo Provincial de Huelva por el Presidente del Puerto Autónomo D. Eduardo Fernández Contioso.

2906/13: con un ligero resalte en uno de sus extremos.

2906/14: presenta un pequeño apéndice y se encuentra fracturada por uno de sus extremos.

2906/15: curvada y fragmentada por uno de sus extremos.

* **1 Vástago** inventariado con el número 3589/3. Presenta un apéndice en uno de sus extremos. Con respecto a su conservación mencionar que se encuentra afectado por la oxidación.

* **1 Anilla doble** con el número de inventario 2906/12. Es de forma circular y sección redonda.

* **2 Anillas simples** (I.G.3590; 3591) son circulares y de sección redonda.

* **1 Lámina de bronce** (I.G. 3589). Este pequeño fragmento de lámina fue depositado en el Museo por el Presidente del Puerto Autónomo.

B) En el año 1974 cuando se estaban realizando labores de dragado en el Muelle de Levante (Huelva)(Lámina 1) para obtener un calado de - 8,00 metros en BMVE, con objeto de permitir la carga y descarga de barcos, se extrajeron **DOS CAÑONES DE BRONCE** (Lámina 2) que en la actualidad se encuentran depositados en el Museo Provincial de Huelva. En concreto, fueron localizados mediante la dragalina "Guadaira" en la zona de atraque del citado muelle, a la altura del noray nº 37 y a una distancia aproximada del cantil del muelle de 40 metros, en fondos de -8,00 metros.

Los dos cañones pertenecen al tipo denominado "culebrina", y pueden enmarcarse en los siglos XVI-XVII. Presentan sección octogonal, teniendo uno

* **3 Agujas** que fueron depositadas en el Museo Provincial de Huelva por el Presidente del Puerto Autónomo D. Eduardo Fernández Contioso.

2906/13: con un ligero resalte en uno de sus extremos.

2906/14: presenta un pequeño apéndice y se encuentra fracturada por uno de sus extremos.

2906/15: curvada y fragmentada por uno de sus extremos.

* **1 Vástago** inventariado con el número 3589/3. Presenta un apéndice en uno de sus extremos. Con respecto a su conservación mencionar que se encuentra afectado por la oxidación.

* **1 Anilla doble** con el número de inventario 2906/12. Es de forma circular y sección redonda.

* **2 Anillas simples** (I.G.3590; 3591) son circulares y de sección redonda.

* **1 Lámina de bronce** (I.G. 3589). Este pequeño fragmento de lámina fue depositado en el Museo por el Presidente del Puerto Autónomo.

B) En el año 1974 cuando se estaban realizando labores de dragado en el Muelle de Levante (Huelva)(Lámina 1) para obtener un calado de - 8,00 metros en BMVE, con objeto de permitir la carga y descarga de barcos, se extrajeron **DOS CAÑONES DE BRONCE** (Lámina 2) que en la actualidad se encuentran depositados en el Museo Provincial de Huelva. En concreto, fueron localizados mediante la dragalina "Guadaira" en la zona de atraque del citado muelle, a la altura del noray nº 37 y a una distancia aproximada del cantil del muelle de 40 metros, en fondos de -8,00 metros.

Los dos cañones pertenecen al tipo denominado "culebrina", y pueden enmarcarse en los siglos XVI-XVII. Presentan sección octogonal, teniendo uno

de ellos tres serpientes en relieve, de perfil sinuoso, junto a la boca como decoración, mientras que el otro, cuenta sólo con una serpiente similar en la parte del cascabel.

Se encuentran bien conservados aunque uno de ellos tiene un corte transversal bastante profundo, posiblemente realizado durante su extracción. Ambos empiezan a ser atacados, al no haber sido tratados en ningún momento desde su extracción, por focos de cloruro de cobre cuya acción degradante es ya visible.

Dimensiones: Longitud 2'80 y 2'75 m incluida la rabera.; Calibre 80 mm.; Perímetro de la rabera 0'65 m.; Perímetro de la boca 0'63 m.; Peso bruto de los dos cañones 1030 Kl.

C) Por otro lado, mencionar que el Museo Provincial de Huelva cuenta con otra serie de piezas cerámicas y metálicas que, a lo largo de los años, han sido depositadas tanto por el Puerto Autónomo como por vecinos de esta ciudad.

En este sentido, deben destacarse dos piezas:

FRAGMENTO DE CERÁMICA GRIEGA, depositado por el Presidente del Puerto Autónomo. Pertenece posiblemente a un vaso tipo *aryballos*. La base de color negro aparece limitada por su parte superior por dos filetes del mismo color. Sobre la panza la parte inferior de un animal con el perfil a la izquierda, seguramente un macho cabrío. El relleno está constituido por elementos muy variados: a la derecha un punto, entre las patas del animal una "S" invertida y a la izquierda restos de una roseta de contorno con incisiones trazadas muy groseramente. La esquematización en las incisiones hace que propongamos como momento de fabricación el período Corintio Medio, entre 600 y 575 a.C. (Rouillard, P. 1977. Pp.400).

No se tiene constancia de la procedencia exacta de la pieza.

FLORÍN ARAGONÉS de oro depositado por un vecino de la ciudad. La moneda, de 22 mm de diámetro, presenta una buena conservación. En el anverso la figura de San Juan Bautista con manto, cruz en diagonal sobre el hombro izquierdo y venera sobre la mano derecha, así como la leyenda:

S . IOHA/NNES . B . L .

En el reverso se pueden observar una flor de lis y la leyenda:

. + . FLOR/ENTIA

Esta moneda fue hallada en la Ría de Huelva al efectuarse un dragado en el año 1958 en la Canal de la Barra.

2. Materiales aparecidos en trabajos de dragado para la regeneración de playas.

A) La primera vez que una obra de este tipo contó con un control arqueológico fue en la realizada en la **playa de "La Bota" (Punta Umbría-Huelva)** iniciada en Octubre del año 1994 y finalizada en el mes de Julio del siguiente año. La arena vertida en esta playa procedía de una zona situada a poniente del espigón Juan Carlos I. (Cuenca López, J.M.; Alzaga García, M. Inédito).

Los materiales extraídos, que fueron depositados en el Museo de la ciudad, abarcan una amplia banda cronológica y proceden de los yacimientos de tierra cercanos:

- Así del período romano se pueden destacar bordes de cerámica común, asas de ánforas (tipo Africana II, de los siglos III-IV d.C. con su superficie muy rodada), 1 fragmento de fondo de plato de terra sigillata con restos de decoración a base de círculos al interior, así como diversos elementos constructivos como ladrillos, piedras trabajadas y fragmentos de téglas.

No se tiene constancia de la procedencia exacta de la pieza.

FLORÍN ARAGONÉS de oro depositado por un vecino de la ciudad. La moneda, de 22 mm de diámetro, presenta una buena conservación. En el anverso la figura de San Juan Bautista con manto, cruz en diagonal sobre el hombro izquierdo y venera sobre la mano derecha, así como la leyenda:

S . IOHA/NNES . B . L .

En el reverso se pueden observar una flor de lis y la leyenda:

. + . FLOR/ENTIA

Esta moneda fue hallada en la Ría de Huelva al efectuarse un dragado en el año 1958 en la Canal de la Barra.

2. Materiales aparecidos en trabajos de dragado para la regeneración de playas.

A) La primera vez que una obra de este tipo contó con un control arqueológico fue en la realizada en la **playa de "La Bota" (Punta Umbría-Huelva)** iniciada en Octubre del año 1994 y finalizada en el mes de Julio del siguiente año. La arena vertida en esta playa procedía de una zona situada a poniente del espigón Juan Carlos I. (Cuenca López, J.M.; Alzaga García, M. Inédito).

Los materiales extraídos, que fueron depositados en el Museo de la ciudad, abarcan una amplia banda cronológica y proceden de los yacimientos de tierra cercanos:

- Así del período romano se pueden destacar bordes de cerámica común, asas de ánforas (tipo Africana II, de los siglos III-IV d.C. con su superficie muy rodada), 1 fragmento de fondo de plato de terra sigillata con restos de decoración a base de círculos al interior, así como diversos elementos constructivos como ladrillos, piedras trabajadas y fragmentos de téglulas.

- Período medieval con fragmentos de ollas, cuencos y cazuelas con vidrio verde o melado, destacando también la aparición de pesas de red del periodo almohade (Bazzana, A. y Cressier, P. 1989. Pp.80-82).

- Edad Moderna representada por fragmentos de lebrillos, platos o cuencos, con vidrio verde o engalba blanca, así como una bala de cañón de 7,5 cm de diámetro muy concrecionada.

B) Durante el mes de Julio del año 1997 se regeneró la playa de **Isla Antilla (Lepe-Huelva)**. Durante los trabajos arqueológicos se localizaron restos de ánforas, así como vasijas de época moderna que están siendo estudiadas por Elena Aguilera Collado, directora de la intervención. (Aguilera Collado E. Inédito).

3. Materiales aparecidos en trabajos de pesca.

A) ÁNFORAS

En los fondos del Museo Provincial de Huelva existen diversas ánforas de procedencia subacuática que, en su mayor parte, han sido depositadas por marineros de la zona, quienes las han extraído del fondo marino con sus redes de pesca.

Dichas ánforas pertenecen cronológicamente a la época romana (siglos I-II d.C) y se encuentran incompletas en la mayoría de los casos.

Estos contenedores fueron objeto de estudio durante los años 1990-91 como apoyo al proceso de inventario de los distintos materiales. El resultado de estos trabajos se tradujo en la publicación de un artículo (Bedia García, J. y otros. 1992. Pp.155-174), en el que sus autores describían cada uno de los contenedores estudiados, circunstancia esta por la que en el presente artículo se omitirá la citada descripción, exceptuando una pieza extraída, en el año 1938,

frente a Lagos (Portugal) mediante las redes de pesca de un barco que faenaba en la zona, y que fue depositada en este Museo por Dña. Amada Grao Fernández en Mayo de 1996.

Se trata de un ánfora Bética Id (Láminas 3-a-b), recogida por Beltrán como *tipo de San Bartholomeu de Castro Marim*. Es un contenedor de tamaño medio, boca acampanada, cuerpo ovoide, asas curvas con acanaladura central, presenta el pivote fracturado, su pasta es de color marrón con desgrasantes finos y medios, conservando en su superficie concreciones marinas. Dimensiones: Ø mayor 32 cm. Ø de la boca 17,2 cm.

En su interior se localizaron huesos de aceituna, lo que proporciona un dato de gran importancia puesto que en los estudios llevados a cabo hasta nuestros días, se venía considerando que este tipo de contenedor únicamente transportaba salazón.

Cronológicamente se puede enmarcar en el siglo I d.C.

En total en el Museo Provincial de Huelva se pueden contabilizar 24 ánforas romanas extraídas del fondo del mar, distribuidas de la siguiente forma:

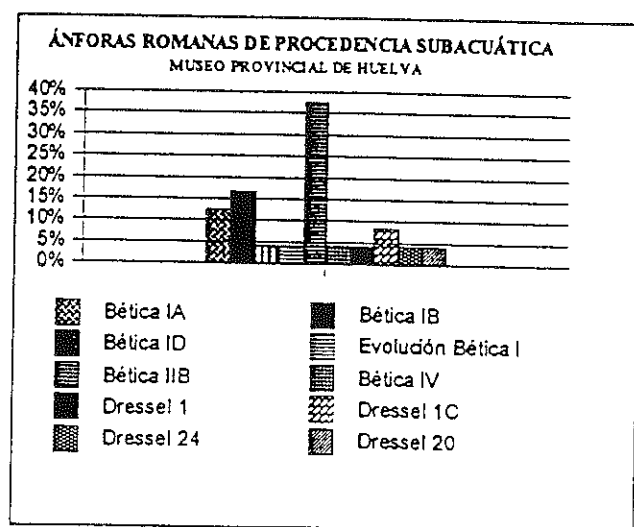

frente a Lagos (Portugal) mediante las redes de pesca de un barco que faenaba en la zona, y que fue depositada en este Museo por Dña. Amada Grao Fernández en Mayo de 1996.

Se trata de un ánfora Bética Id (Láminas 3-a-b), recogida por Beltrán como *tipo de San Bartholomeu de Castro Marim*. Es un contenedor de tamaño medio, boca acampanada, cuerpo ovoide, asas curvas con acanaladura central, presenta el pivote fracturado, su pasta es de color marrón con desgrasantes finos y medios, conservando en su superficie concreciones marinas. Dimensiones: \varnothing mayor 32 cm. \varnothing de la boca 17,2 cm.

En su interior se localizaron huesos de aceituna, lo que proporciona un dato de gran importancia puesto que en los estudios llevados a cabo hasta nuestros días, se venía considerando que este tipo de contenedor únicamente transportaba salazón.

Cronológicamente se puede enmarcar en el siglo I d.C.

En total en el Museo Provincial de Huelva se pueden contabilizar 24 ánforas romanas extraídas del fondo del mar, distribuidas de la siguiente forma:

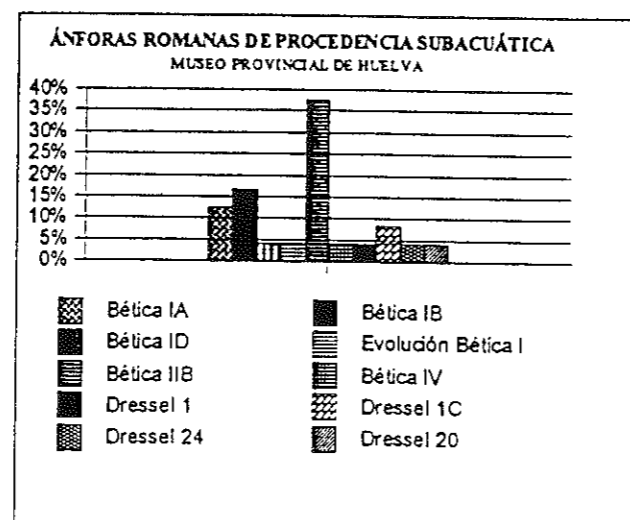

B) BOTIJAS

I.G. 6577: Botija fusiliforme, de borde almendrado, carena bajo el labio y progresivo estrechamiento hacia la base. Pasta marrón clara con desgrasantes finos y medios, mica dorada. Presenta concreciones marinas. Edad Moderna. Dimensiones: \varnothing boca 6,28 cm., altura 26,28 cm. (Lámina 3-c).

I.G. 4355/5: Botija piriforme, de borde almendrado, con progresivo estrechamiento hacia la base. Pasta marrón clara, con desgrasantes finos y medios, presenta vacuolas en su superficie externa. Así como concreciones marinas. Edad Moderna. Dimensiones: \varnothing boca 9,09 cm., altura 47,72 cm. (Lámina 3-d)

CONSIDERACIONES FINALES

Como ha quedado reflejado en páginas precedentes, la provincia de Huelva posee un Patrimonio Arqueológico Subacuático muy diverso, no sólo desde el punto de vista de su clasificación cultural, que abarca desde la protohistoria al siglo XX, sino también desde su descripción tipológica donde el abanico se amplía considerablemente.

Sin embargo, todas estas piezas depositadas en el Museo Provincial de Huelva han sido extraídas por medio de trabajos de dragado o pesca, contando sólo con control arqueológico en dos obras de regeneración de playas.

Esta circunstancia se contradice con una exigencia presente en casi todos los proyectos de dragados: "... *todo lo que se extraiga que pudiera tener algún aprovechamiento y especialmente si se trata de objetos de valor artístico, arqueológico o científico, deberá ser puesto por el contratista a disposición de la Dirección del Puerto, para que este pueda proceder como en cada caso corresponda*".

Por lo tanto, es necesario continuar con la política de colaboración, iniciada en el año 1994, entre el Servicio Provincial de Costas, la Autoridad Portuaria y la Empresa Pública de Puertos de Andalucía, con la Delegación Provincial de Cultura de Huelva, gracias a la cual es posible analizar los proyectos de dragado y regeneración iniciándose, si es necesario, las actuaciones arqueológicas oportunas. Si bien, sería conveniente la realización de prospecciones arqueológicas subacuáticas, como paso previo a la ejecución de cualquier trabajo que implique la remoción de los fondos marinos.

Por otro lado, y con el objeto de conocer mejor el Patrimonio Arqueológico Subacuático de la provincia, habría que romper con la tónica predominante hasta estos momentos, es decir, la carencia de investigaciones arqueológicas. Es de esperar que estos estudios se vean ampliamente impulsados con la creación del Centro de Arqueología Subacuática (C.A.S.), dependiente del Instituto Andaluz del Patrimonio Histórico, con sede en el Balneario de la Palma (Cádiz), cuyos objetivos principales son la protección, investigación, conservación y difusión del Patrimonio Arqueológico Subacuático andaluz.

Con esta nueva andadura se espera llegar a realizar una labor de concienciación social gracias a la cual se comprenda y valore la riqueza patrimonial como un bien de todos, que se debe conservar, no sólo para la investigación, sino para el disfrute de toda la sociedad.

BIBLIOGRAFÍA

- AGUILERA COLLADO, E., Inédito: *Informe del control y seguimiento de las obras de dragado y regeneración de la playa de Isla Antilla (Lepe-Huelva)*.

Por lo tanto, es necesario continuar con la política de colaboración, iniciada en el año 1994, entre el Servicio Provincial de Costas, la Autoridad Portuaria y la Empresa Pública de Puertos de Andalucía, con la Delegación Provincial de Cultura de Huelva, gracias a la cual es posible analizar los proyectos de dragado y regeneración iniciándose, si es necesario, las actuaciones arqueológicas oportunas. Si bien, sería conveniente la realización de prospecciones arqueológicas subacuáticas, como paso previo a la ejecución de cualquier trabajo que implique la remoción de los fondos marinos.

Por otro lado, y con el objeto de conocer mejor el Patrimonio Arqueológico Subacuático de la provincia, habría que romper con la tónica predominante hasta estos momentos, es decir, la carencia de investigaciones arqueológicas. Es de esperar que estos estudios se vean ampliamente impulsados con la creación del Centro de Arqueología Subacuática (C.A.S.), dependiente del Instituto Andaluz del Patrimonio Histórico, con sede en el Balneario de la Palma (Cádiz), cuyos objetivos principales son la protección, investigación, conservación y difusión del Patrimonio Arqueológico Subacuático andaluz.

Con esta nueva andadura se espera llegar a realizar una labor de concienciación social gracias a la cual se comprenda y valore la riqueza patrimonial como un bien de todos, que se debe conservar, no sólo para la investigación, sino para el disfrute de toda la sociedad.

BIBLIOGRAFÍA

- AGUILERA COLLADO, E., Inédito: *Informe del control y seguimiento de las obras de dragado y regeneración de la playa de Isla Antilla (Lepe-Huelva)*.

- ALBELDA, J., 1923: Bronces de Huelva, *Revue Archeologique* XVIII. París. pp. 222-226.
- ALBELDA, J.; OBERMAIER, H., 1931: El casco griego de Huelva, *Boletín de la Academia de la Historia*. Tomo XCVIII, Cuad. II. Madrid. pp. 642-648.
- ALMAGRO BASCH, M., 1940: El hallazgo de la ría de Huelva y el final de la Edad de Bronce en el occidente de Europa, *Ampurias* II. Barcelona. pp. 85-sigs.
- ALMAGRO BASCH, M., 1957: Las fibulas de codo de la ría de Huelva. Su origen y cronología, *Cuadernos de trabajos de la Escuela Española de Historia y Arqueología de Roma* IX. Madrid. pp. 9-46.
- ALMAGRO BASCH, M., 1958: A propósito de la cronología de las fibulas de la ría de Huelva, *Ampurias* XIX-XX. Barcelona. pp. 198-207.
- ALMAGRO BASCH, M., 1975: Depósito de bronce de la ría de Huelva, *Huelva: prehistoria y antigüedad*. Madrid. pp. 213-220.
- ALZAGA GARCÍA, M., (en prensa): "Los trabajos de dragado en Huelva y la Arqueología" en *III Jornadas de Arqueología Subacuática*. Universidad de Valencia. Noviembre 1997.
- BEDIA GARCÍA, J. y otros., 1992: "Catalogación de los fondos del Museo Provincial de Huelva: las ánforas romanas de procedencia incierta". *Cuadernos del Suroeste* nº 3. Pp. 155-174.
- BELTRÁN LLORIS M., 1970: *Las ánforas romanas en España*. El Noticiero. Zaragoza.
- BELTRÁN LLORIS M., 1978 a: *Cerámica romana. Tipología y clasificación*. Libros Pórtico. Zaragoza.

- BELTRÁN LLORIS M., 1978 b: "Problemas de la morfología del concepto histórico-geográfico que recubre la noción tipo. Aportaciones a la tipología de las ánforas Béticas". *Méthodes classiques et méthodes formelles dans l'étude des amphores*. L'école Française de Rome. pp. 97-131.
- BELTRÁN LLORIS M., 1983: "Las ánforas romanas de salazones de forma I, variante B de la Bética". *Homenaje al Prof. M. Almagro Basch*. Ministerio de Cultura. Madrid. pp. 43-52.
- BELTRÁN LLORIS M., 1990: *Guía de la cerámica romana*. Libros Pórtico. Zaragoza.
- BOSCH GIMPERA., 1924: Recensión sobre tres artículos del depósito de la ría de Huelva, *Bolletí de l'Associació Catalana d'Antropologia, Etnologia y Prehistoria*. Tomo 2. Barcelona. pp. 223.
- BOSCH GIMPERA., 1926: Huelva, *Reallexicon der Vorgeschichte de Ebert*. Tomo 5 (s.v). Berlín. pp. 395.
- COLLIS, J., 1989: *La Edad del Hierro en Europa*. Barcelona.
- CORZO SANCHEZ, R., 1985: "Las botijas, testimonio de un intercambio". *Cádiz-Iberoamérica*. Cádiz. pp. 24-26.
- CUADRADO, E., 1963: Precedentes y prototipos de la fibula anular hispánica, *Trabajos de Prehistoria, VII*. Madrid. pp. 7-65.
- CUADRADO, E., 1969: Las fibulas anulares de la ría de Huelva, *Archivo Español de Arqueología* 119-120. Madrid. pp. 40-45.
- CUENCA LÓPEZ, J.M. y ALZAGA GARCÍA, M., Inédito: *Informe-Memoria definitiva de la actuación arqueológica de urgencia: control y seguimiento de las obras de dragados y regeneración de la playa de "La Bota" (Punta Umbria-Huelva)*.

- BELTRÁN LLORIS M., 1978 b: "Problemas de la morfología del concepto histórico-geográfico que recubre la noción tipo. Aportaciones a la tipología de las ánforas Béticas". *Méthodes classiques et méthodes formelles dans l'étude des amphores*. L'école Française de Rome. pp. 97-131.
- BELTRÁN LLORIS M., 1983: "Las ánforas romanas de salazones de forma I, variante B de la Bética". *Homenaje al Prof. M. Almagro Basch*. Ministerio de Cultura. Madrid. pp. 43-52.
- BELTRÁN LLORIS M., 1990: *Guía de la cerámica romana*. Libros Pórtico. Zaragoza.
- BOSCH GIMPERA., 1924: Recensión sobre tres artículos del depósito de la ría de Huelva, *Bolletí de l'Associació Catalana d'Antropologia, Etnologia y Prehistoria*. Tomo 2. Barcelona. pp. 223.
- BOSCH GIMPERA., 1926: Huelva, *Reallexicon der Vorgeschichte de Ebert*. Tomo 5 (s.v). Berlín. pp. 395.
- COLLIS, J., 1989: *La Edad del Hierro en Europa*. Barcelona.
- CORZO SANCHEZ, R., 1985: "Las botijas, testimonio de un intercambio". *Cádiz-Iberoamérica*. Cádiz. pp. 24-26.
- CUADRADO, E., 1963: Precedentes y prototipos de la fibula anular hispánica, *Trabajos de Prehistoria, VII*. Madrid. pp. 7-65.
- CUADRADO, E., 1969: Las fibulas anulares de la ría de Huelva, *Archivo Español de Arqueología* 119-120. Madrid. pp. 40-45.
- CUENCA LÓPEZ, J.M. y ALZAGA GARCÍA, M., Inédito: *Informe-Memoria definitiva de la actuación arqueológica de urgencia: control y seguimiento de las obras de dragados y regeneración de la playa de "La Bota" (Punta Umbria-Huelva)*.

- DÍAZ, E., 1927: Objetos de bronce de la ría de Huelva, *Actas y Memorias de la Sociedad Española de Antropología*. Año I. Tomo I. Madrid. pp. 37-40.
- GOGGIN, J.M. 1960: *The spanish olive jar an introductory study*. Yale University. Number 62.
- GÓMEZ MORENO, M., 1923: Hallazgo arqueológico en el puerto de Huelva, *Boletín de la Real Academia de la Historia*. Tomo 83. Madrid. pp. 89-91.
- HAWKES., 1952: Las relaciones en el bronce final, entre la Península Ibérica y las Islas Británicas con respecto a Francia y la Europa Central y Mediterránea, *Ampurias XIV*. Barcelona. pp. 81-119.
- HENCKEN, H., 1954: Quelques épées de lange de carpe en Espagne, France et Italie, *Actas del IV Congreso Internacional de Ciencias Prehistóricas*. Madrid. pp.679-682.
- HENCKEN, H., 1955: Fragmentos de Casco de Huelva, *Ampurias XVII*. Barcelona. pp. 224-228.
- HENCKEN, H., 1956: Carp's tongue swords in Spain, France and Italy, *Zephyrus*, VII. Salamanca. pp.679-682.
- LLOBREGAT CONESA, E.A., 1964: Una espada inédita del hallazgo de Huelva, *VIII Congreso Nacional de Arqueología*. Zaragoza. pp. 324-326.
- MELIDA, J.R., 1929: *Arqueología Española*. Barcelona. pp. 89-97.
- MORETÓN ABON, C.; SANZ APARICIO, A., 1987: El Bronce Final, *Gran Historia Universal. Volumen I: Prehistoria*. Madrid. pp. 510-511.
- RUIZ DELGADO, M., 1988: Un nuevo depósito de armas del Bronce Final en el Río Guadalquivir, *Trabajos de Prehistoria*, 45. Madrid. pp. 273-279.
- RUIZ DELGADO, M., 1989: *Fibulas protohistóricas en el Sur de la Península Ibérica*. Sevilla.

- RUIZ-GÁLVEZ PRIEGO, M., 1986: Navegación y comercio entre el Atlántico y el Mediterráneo a fines de la Edad de Bronce, *Trabajos de Prehistoria*, 43. Madrid. pp. 9-42.
- RUIZ-GÁLVEZ PRIEGO, M.,(ed)., 1995: Ritos de paso y puntos de paso. La Ría de Huelva en el mundo del Bronce Final europeo.
- ROLDAN GÓMEZ, L. (Coord)., 1990: *La Arqueología Subacuática en España*. Madrid. pp. 110.
- ROUILLARD, P., 1997: Fragmentos griegos de estilo geométrico y corintio medio en Huelva, *Huelva Arqueológica III*. Huelva. Lám XV. pp.397-401.
- TERRERO, J., 1944: *Armas y objetos de bronce extraídos en los dragados del puerto de Huelva*. Madrid.
- TIEMBLO MAGRO, A., 1994: Un nuevo casco griego de bronce posiblemente hallado en España, *Revista de Arqueología*, nº158. Madrid. pp.32-35.

- RUIZ-GÁLVEZ PRIEGO, M., 1986: Navegación y comercio entre el Atlántico y el Mediterráneo a fines de la Edad de Bronce, *Trabajos de Prehistoria*, 43. Madrid. pp. 9-42.
- RUIZ-GÁLVEZ PRIEGO, M.,(ed.), 1995: Ritos de paso y puntos de paso. La Ría de Huelva en el mundo del Bronce Final europeo.
- ROLDAN GÓMEZ, L. (Coord.), 1990: *La Arqueología Subacuática en España*. Madrid. pp. 110.
- ROUILLARD, P., 1997: Fragmentos griegos de estilo geométrico y corintio medio en Huelva, *Huelva Arqueológica III*. Huelva. Lám XV. pp.397-401.
- TERRERO, J., 1944: *Armas y objetos de bronce extraídos en los dragados del puerto de Huelva*. Madrid.
- TIEMBLO MAGRO, A., 1994: Un nuevo casco griego de bronce posiblemente hallado en España, *Revista de Arqueología*, n.º158. Madrid. pp.32-35.

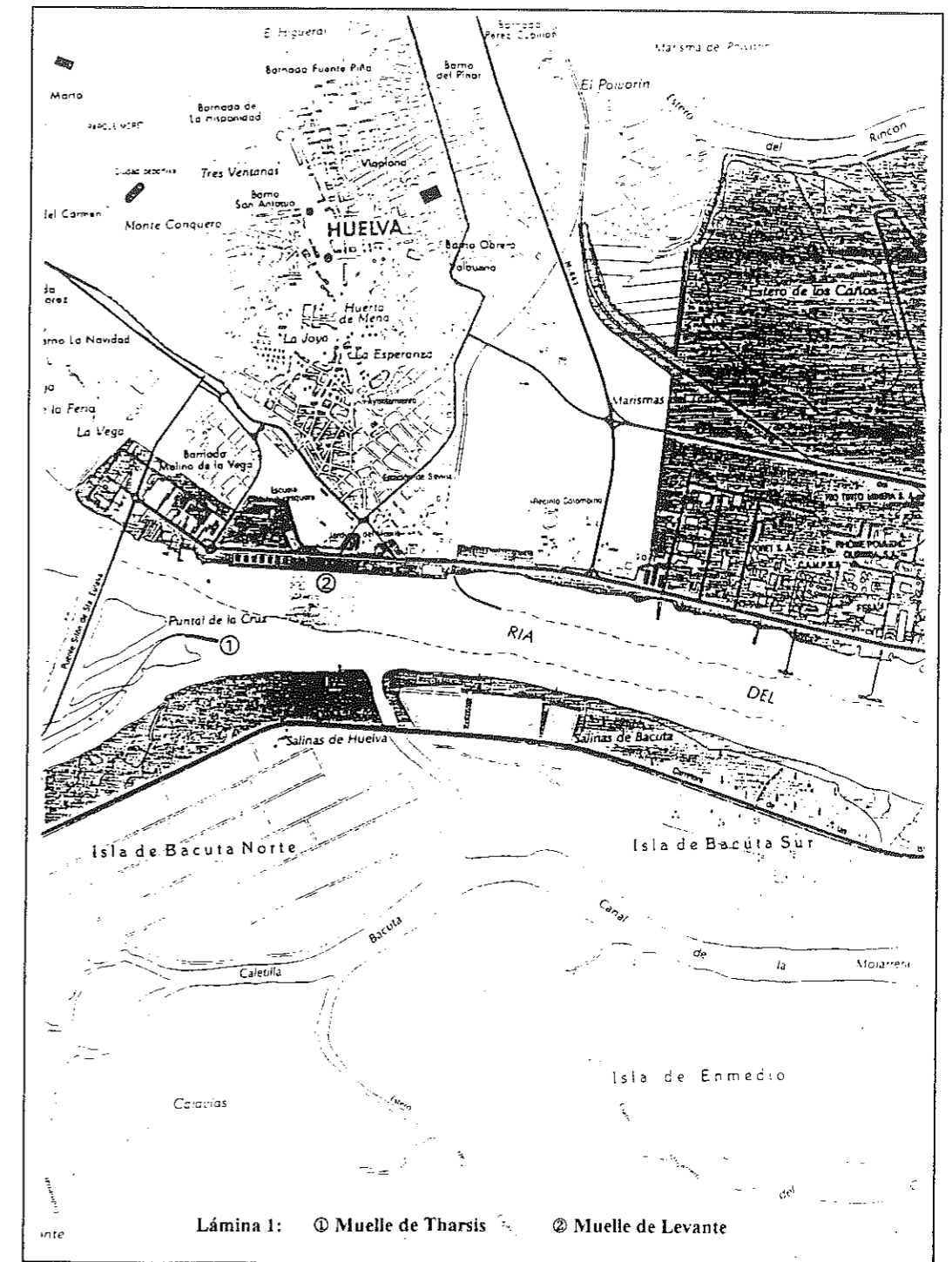

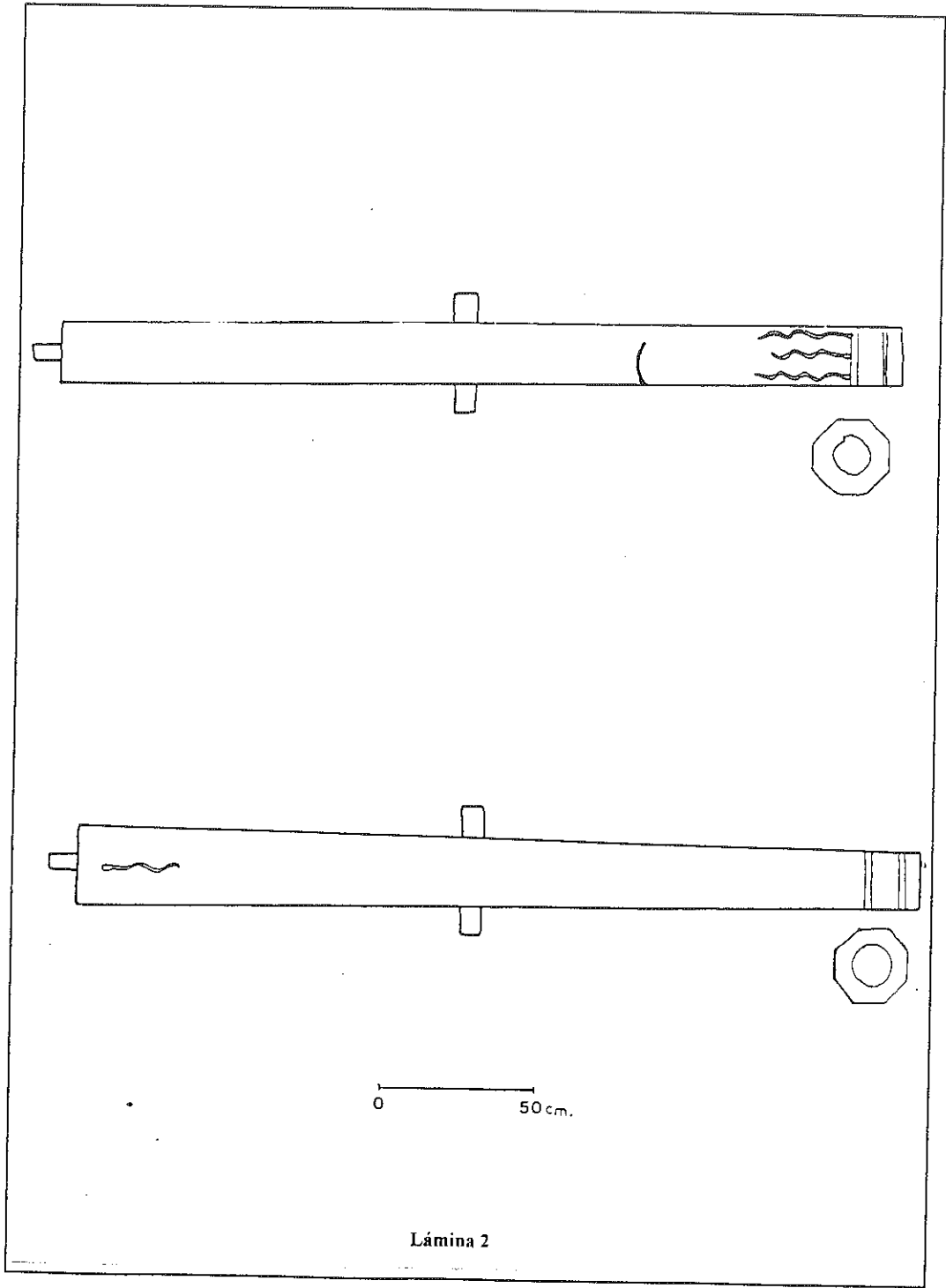

Lámina 2

